

UGELLI DI APPLICAZIONE

UGELLI "F"

MODELLI F-FL-FM-FMM

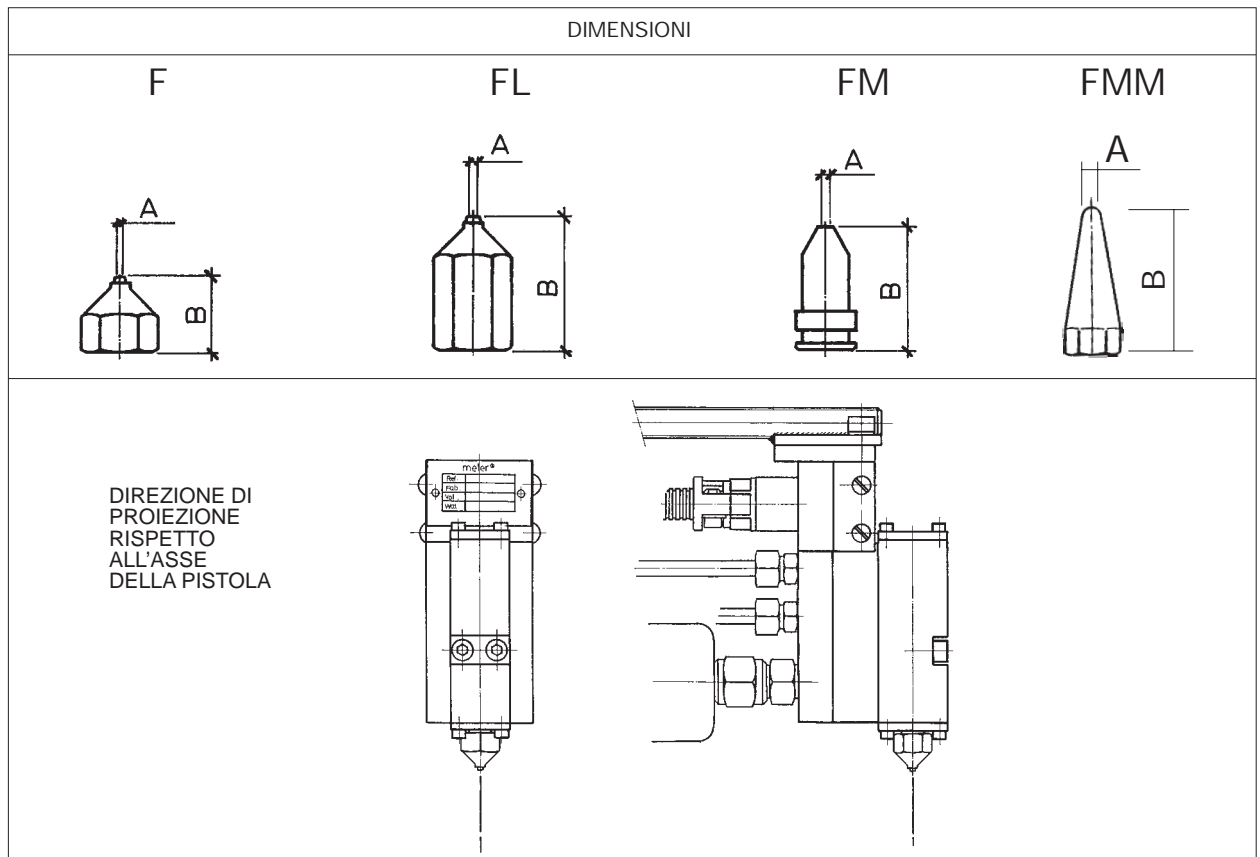

Riferimento	ø "A" mm.
F-0.20	0.20
F-0.25	0.25
F-0.30	0.30
F-0.35	0.35
F-0.40	0.40
F-0.45	0.45
F-0.50	0.50
F-0.60	0.60
F-0.70	0.70
F-0.80	0.80
F-1.00	1.00

Riferimento	ø "A" mm.	"B" mm.
FL-0.30	0.30	25
FL-0.40	0.40	25
FL-0.50	0.50	25
FL-0.60	0.60	25

Altri modelli su richiesta

Riferimento	ø "A" mm.	"B" mm.
FM-0.30	0.30	23
FM-0.40	0.40	23
FM-0.50	0.50	23
FM-0.80	0.80	23
FM-1.00	1.00	23

Riferimento	ø "A" mm.	"B" mm.
FMM-0.30	0.30	40
FMM-0.40	0.40	40
FMM-0.50	0.50	40
FMM-0.60	0.60	40
FMM-0,80	0.80	40
FMM-1,00	1.00	40
FMM-1,50	1.50	40
FMM-2,00	2.00	40
FMM-2,50	2.50	40
FMM-3,00	3.00	40

DESCRIZIONE TECNICA

CARATTERISTICHE TECNICHE

Gli ugelli μ meler sono elementi meccanici di alta precisione, con una proiezione perfetta dell'adesivo. Il canale di proiezione è fabbricato in un acciaio speciale per garantire un'ottima durata.

Il ugello ha subito un trattamento antiaderente, anticorrosivo e antiabrasivo.

Il diametro "A" dell'ugello viene selezionato secondo i seguenti fattori:

Necessità del prodotto da incollare.

Caratteristiche di viscosità e coesione dell'adesivo.

Temperatura dell'adesivo.

Velocità di spostamento del substrato.

Pressione idraulica dell'unità centrale di applicazione.

I modelli FM sono previsti per essere con pistole manuali della serie MG e i modelli FMM per essere con pistole manuali della serie MM.